

# FAMCO

هایپر صنعت

- [www.famco.co.ir](http://www.famco.co.ir)
- [www.famcocorp.com](http://www.famcocorp.com)



PUMPS  
پمپ

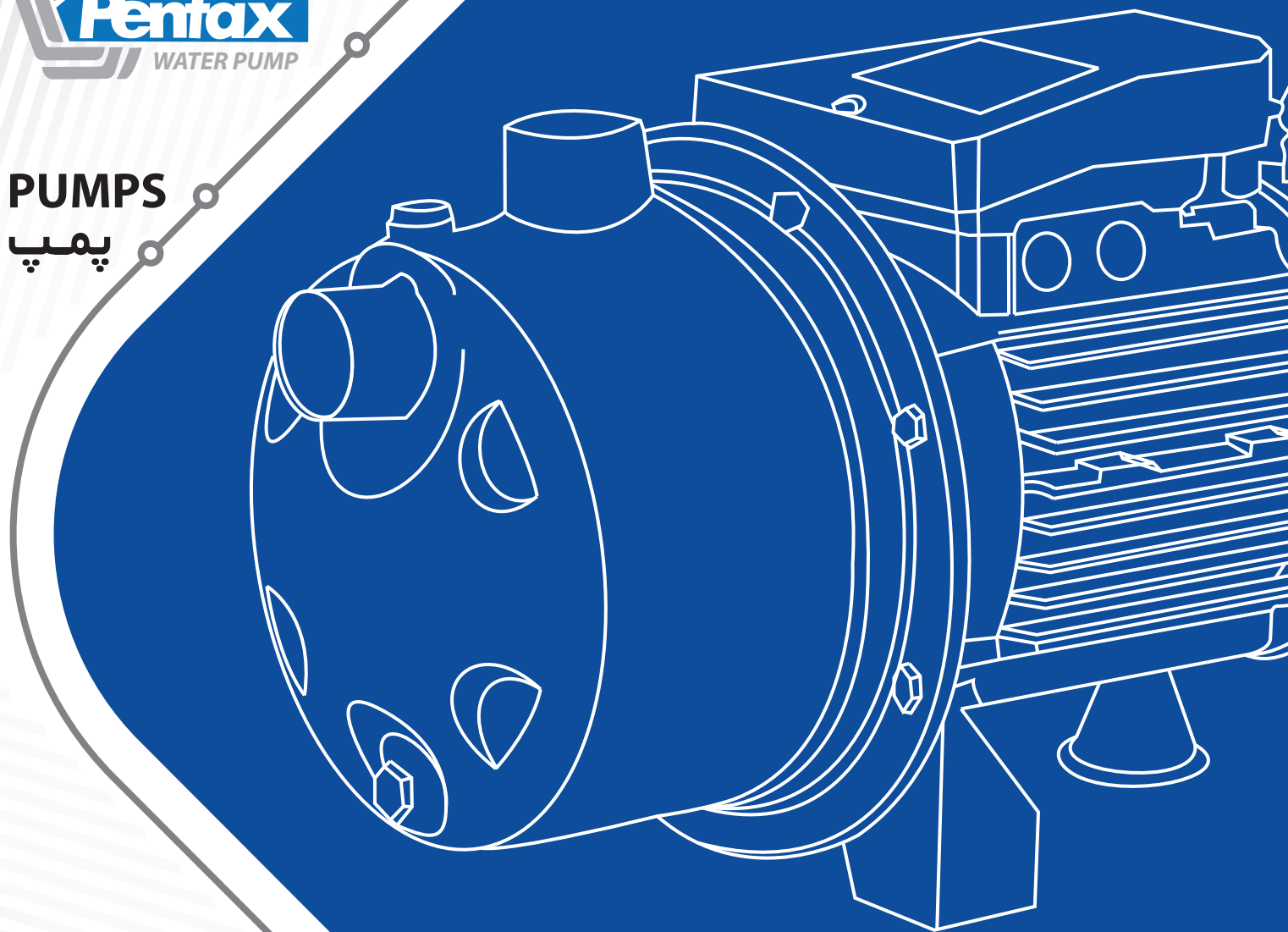

**Catalog 2018** • • Symbol of the dynamism in industry

# CR Series



## سری CR

الکتروپمپ سانتریفیوژ سری CR با آبدهی متوسط جهت کاربردهای کوچک و متوسط در صنایع ، کشاورزی و خانگی استفاده می شود .

### کاربردها

- افزایش فشار سیالات غیر خورنده ، آبیاش ها در آبیاری

## مشخصات فنی

### مشخصات هیدرولیکی

- دبی : از 2.4 تا 16.8 متر مکعب در ساعت
- هد : حداکثر تا 20 متر
- گستره دمای سیال :
- 0-50 درجه سانتیگراد (پروانه نوریل)
- 0-90 درجه سانتیگراد (پروانه برنجی)
- قابلیت عبور ذرات جامد تا حداکثر قطر 10 میلیمتر

### مشخصات الکتروموتور

- توان : از 0.59 kw تا 0.74 kw
- (به صورت تکفاز و سه فاز)
- کلاس عایق بندی : F
- درجه حفاظت : IP44
- قابلیت کارکرد مداوم

### متریال

- بدنه : چدن
- پروانه : نوریل یا برنج
- مکانیکال سیل : سرامیک-گرافیت
- شافت : استیل

## CR Series

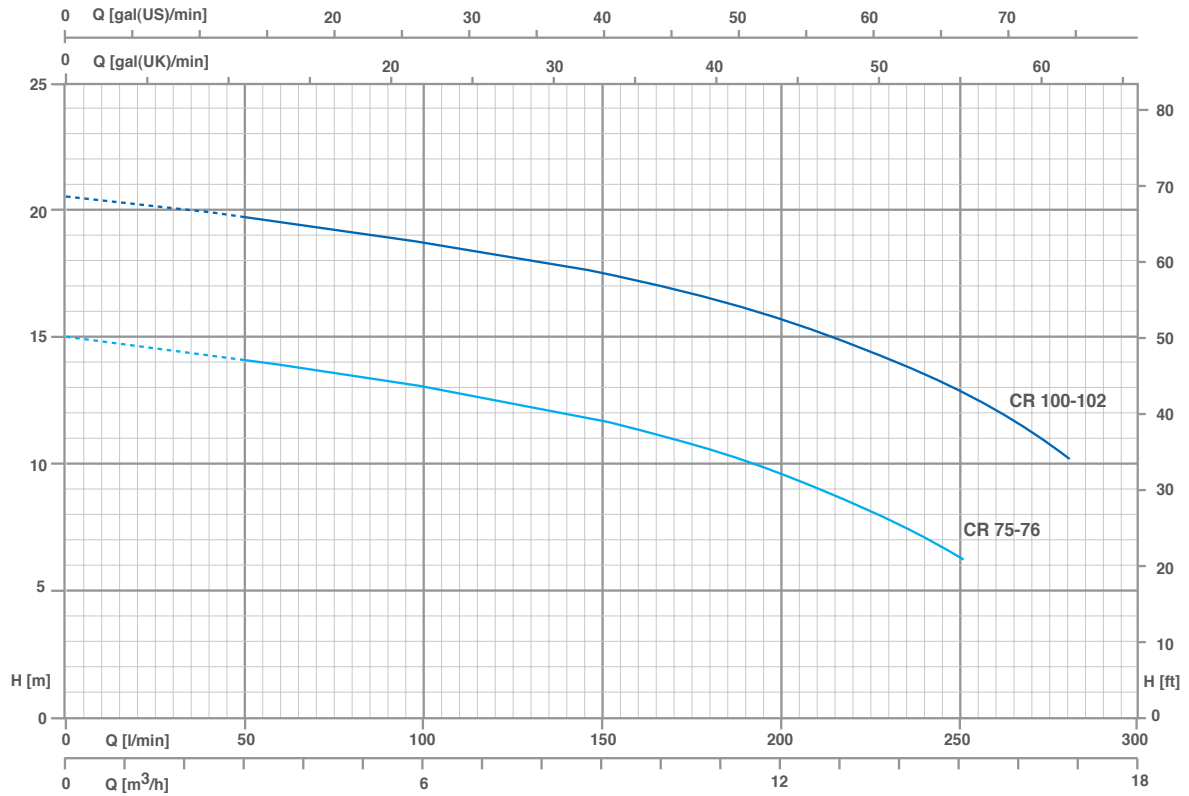

TYPE		P2		P1 (KW)		AMPERE		Q(m³/H- L/min)							
						1"	3"	2.4	4.8	7.2	9.6	12	14.4	16.8	
1"	3"	(HP)	(KW)	1"	3"	1×230V 50Hz	3×400V 50Hz	H(m)							
230V-50Hz	230/400V-50Hz			0.8	0.59	0.73	0.83	3.4	1.5	14.5	13.5	12.5	11.3	9.5	7
CR75	CRT75	1	0.74	1.14	1.2	5.3	2.4	20	19.2	18.5	17.3	15.5	13.5	10.5	
CR76	CRT76	0.8	0.59	0.73	0.83	3.4	1.5	14.5	13.5	12.5	11.3	9.5	7	-	
CR102	CRT102	1	0.74	1.14	1.2	5.3	2.4	20	19.2	18.5	17.3	15.5	13.5	10.5	

# FAMCO

## هایپر صنعت

Symbol of the dynamism  
in industry

Tel: ۳۳۱۱۳۳۷۷ (خط ۳۰)  
E-mail: info@famco.co.ir  
www.famcocorp.com  
www.famco.co.ir

تهران - کیلومتر ۲۱ جاده مخصوص کرج - روبروی پالایشگاه  
نفت پارس، پلاک ۱۲  
تهران - خیابان سعدی جنوبی - مجتمع اداری تجاری سعدی  
طبقه ششم - واحد ۶۱۷

نماد پویایی در صنعت