

FAMCO

هایپر صنعت

- www.famco.co.ir
- www.famcocorp.com



PUMPS
پمپ

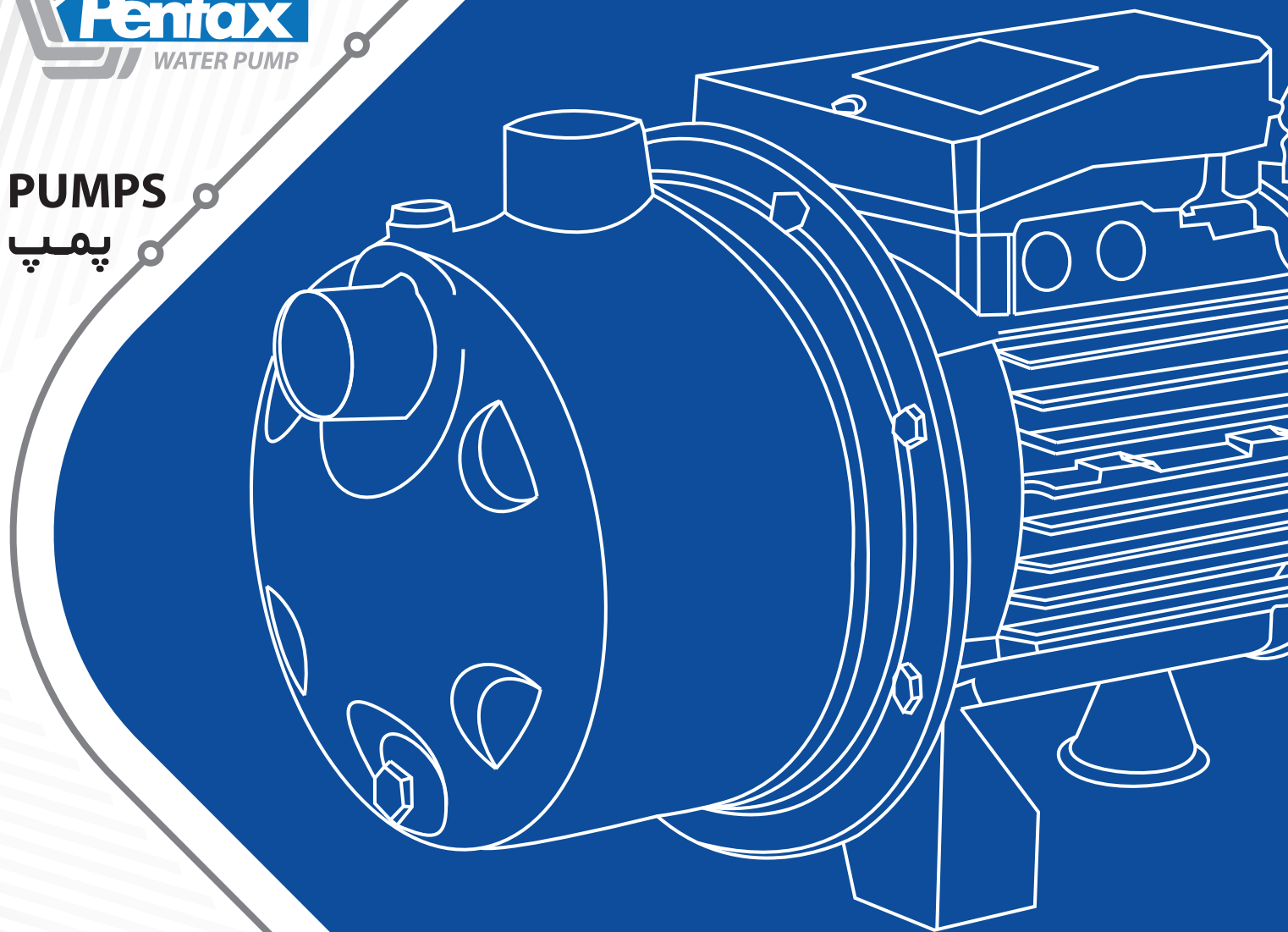

Catalog 2019 • • The Symbol of Dynamism in Industry

PM Series



PM 45 A



PM 90



PM 45 BR



PM 80

PM سری

این سری از پمپ ها جهت مصارف خانگی و کاربردهای ساده صنعتی مورد استفاده می باشند.

کاربردها

- مناسب برای افزایش فشار آب گرم و سرد

مشخصات فنی

مشخصات هیدرولیکی

- دبی : حداکثر 3 متر مکعب در ساعت
- هد : حداکثر 80 متر
- گستره دمای سیال : 0 - 90 درجه سانتیگراد

مشخصات الکتروموتور

- توان : از 0.37 kw تا 0.74 kw
- (تک فاز و سه فاز)
- کلاس عایق بندی : F
- درجه حفاظت : IP44

متریال

- بدنه : چدن ، برنز
- پروانه : برنج
- مکانیکال سیل : سرامیک - گرافیت
- شافت : استنلس استیل

PM Series

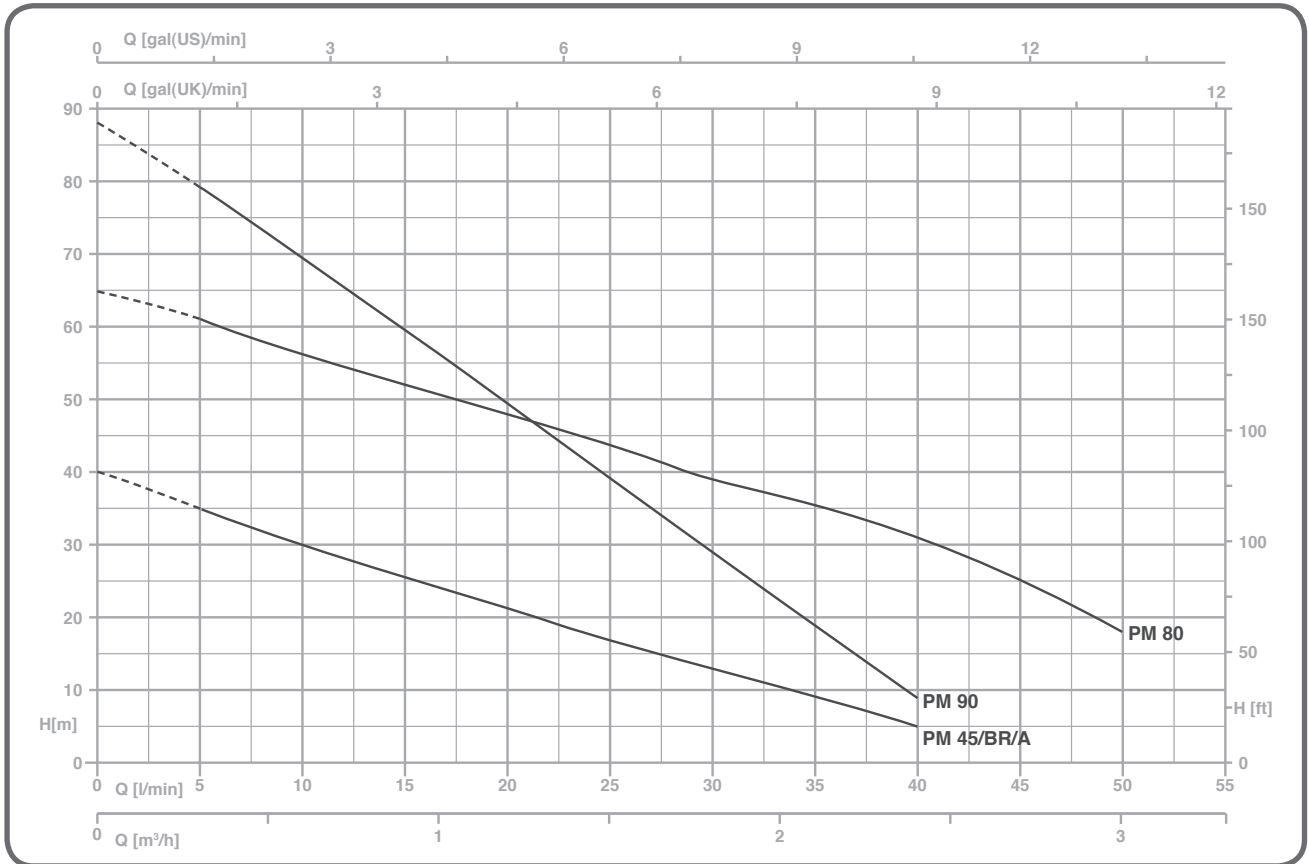

TYPE		P2		P1 (KW)		AMPERE		Q(m³/H- L/min)						
						1~	3~	0,3	0,6	1,2	1,8	2,4	3	
1~	3~	(HP)	(KW)	1~	3~	1×230V	3×400V	H(m)						
						50Hz	50Hz							
PM45	PMT45	0,5	0,37	0,5	0,5	2,3	1	35	30	21	13	5	-	
PM45BR	PMT45BR	0,5	0,37	0,5	0,5	2,3	1	35	30	21	13	5	-	
PM45A	PMT45A	0,5	0,37	0,5	0,5	2,3	1	35	30	21	13	5	-	
PM80	PMT80	1	0,74	1,1	1,1	5,2	2	61	56	48	39	31	18	
PM90	PMT90	1	0,74	1,2	1,1	5,6	2	79,2	69,3	49,5	28,8	8,8	-	



FAMCO

هایپر صنعت

The Symbol of Dynamism
in Industry

Tel: ۰۲۱-۴۸۰۰۰۰۴۹ (خط ۶۰)
E-mail: info@famco.co.ir
www.famcocorp.com
www.famco.co.ir

تهران - کیلومتر ۲۱ جاده مخصوص کرج - روبروی پالایشگاه
نفت پارس، پلاک ۱۲
تهران - خیابان سعدی جنوبی - مجتمع اداری تجاری سعدی
طبقه ششم - واحد ۶۱۷

نماد پویایی در صنعت