

# FAMCO

هایپر صنعت

- [www.famco.co.ir](http://www.famco.co.ir)
- [www.famcocorp.com](http://www.famcocorp.com)



PUMPS  
پمپ

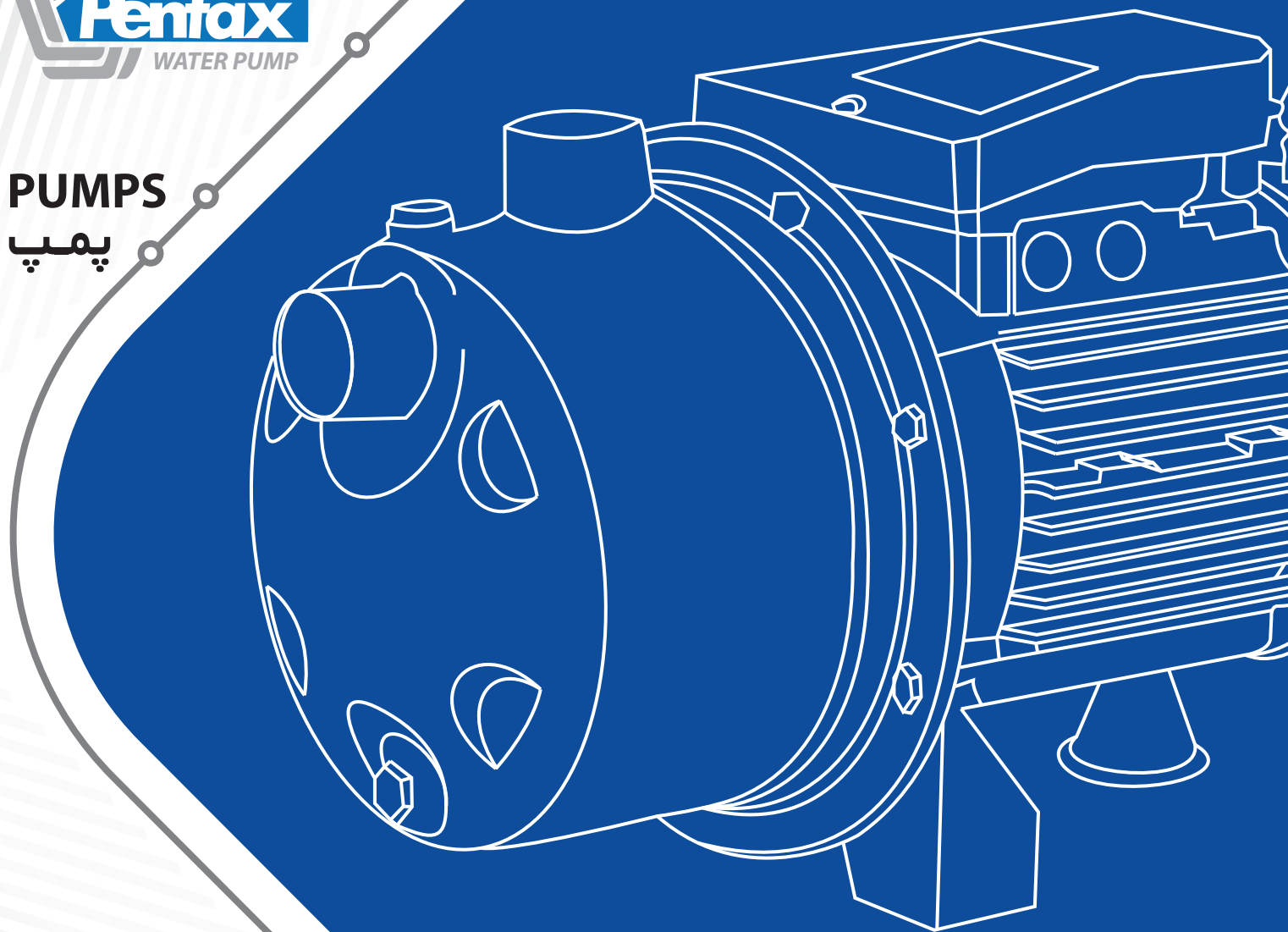

**Catalog 2018**

• Symbol of the dynamism in industry

## CB Series



### سری CB



الکتروپمپ سانتریفیوژ سری CB ، دو پروانه بوده و به همین دلیل دارای هد بالایی می باشند و در ساختمانها کاربرد وسیعی دارند . در اصطلاح رایج این نوع پمپ بشقابی دو پروانه نامیده می شود.

### کاربردها

- صنایع ساختمانی ، صنایع عمومی ، بوستر پمپ ها

### مشخصات فنی



#### مشخصات هیدرولیکی

- دبی : از 0.6 تا 36 مترمکعب در ساعت
- هد : حداکثر 100 متر
- گستره دمای سیال :
- 0 - 50 درجه سانتیگراد (اگر پروانه از جنس نوریل باشد)
- 0 - 90 درجه سانتیگراد (اگر پروانه از جنس برنج باشد)

#### مشخصات الکتروموتور

- توان : از 0.74 kw تا 11 kw (به صورت تکفاز و سه فاز)
- کلاس عایق بندی : F
- درجه حفاظت : IP44
- بدنه : چدن
- پروانه : نوریل یا برنج
- مکانیکال سیل : سرامیک- گرافیت
- شافت : استنلس استیل

## CB Series

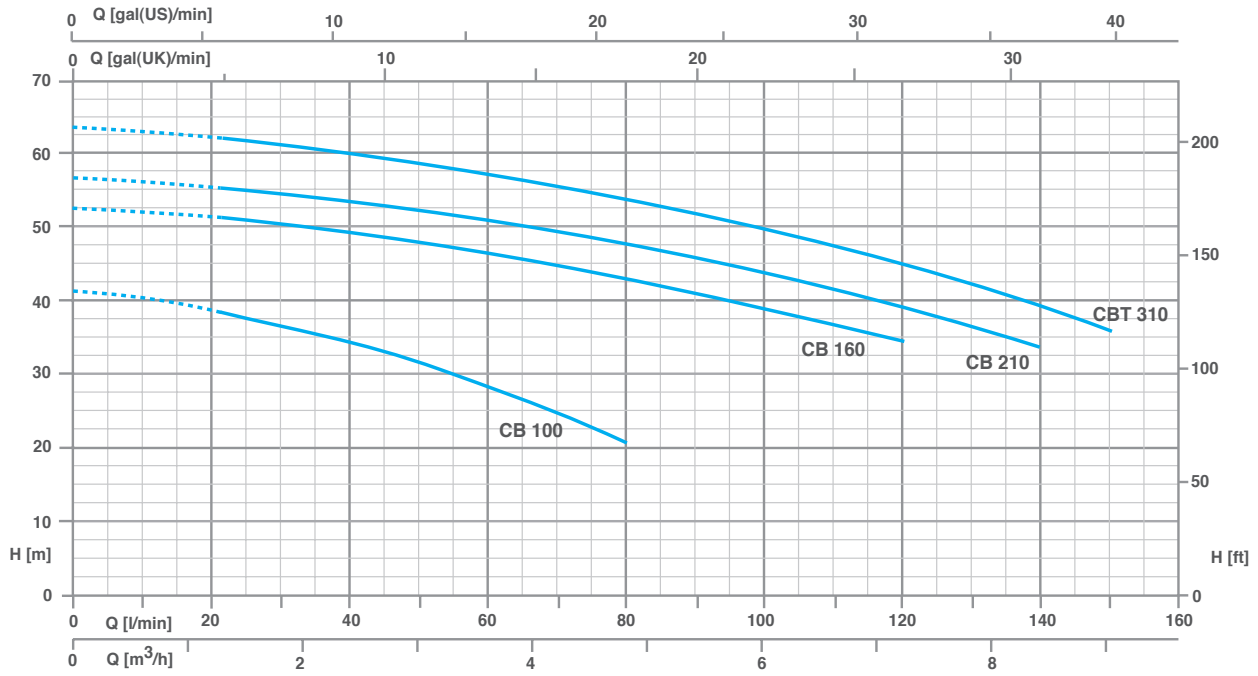

TYPE		P2		P1 (KW)		AMPERE		Q(m <sup>3</sup> /H- L/min)										
						1"	3"	0	0.6	1.2	1.8	2.4	3.6	4.8	6	7.2	8.4	9
1"	3"	(HP)	(KW)	1"	3"	1×230V 50Hz	3×400V 50Hz	H(m)										
CB100	CBT100	1	0.74	1.17	1.15	5.4	2.4	42	40.8	39.4	37.4	34.7	29.2	21	-	-	-	-
CB160	CBT160	1.5	1.1	2.30	2.20	10.2	4.1	53	52.5	52	51	50	46.9	43.3	39.7	35	-	-
CB210	CBT210	2	1.5	2.60	2.45	11.5	4.8	57.3	58.9	56	55.1	54	51.5	48.4	44.4	39.5	34	-
CB310	CBT310	3	2.2	2.9	2.80	13.2	5.2	64	63.5	63	61.9	60.6	57.7	54.1	50	45.4	39.4	36

## CB Series

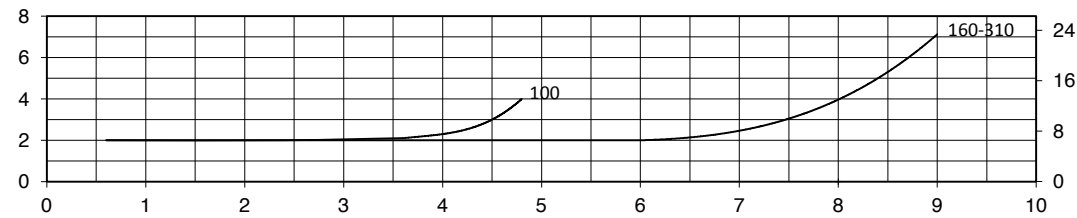
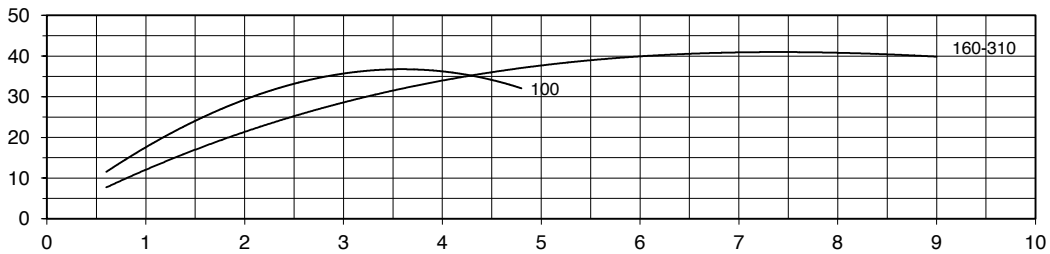
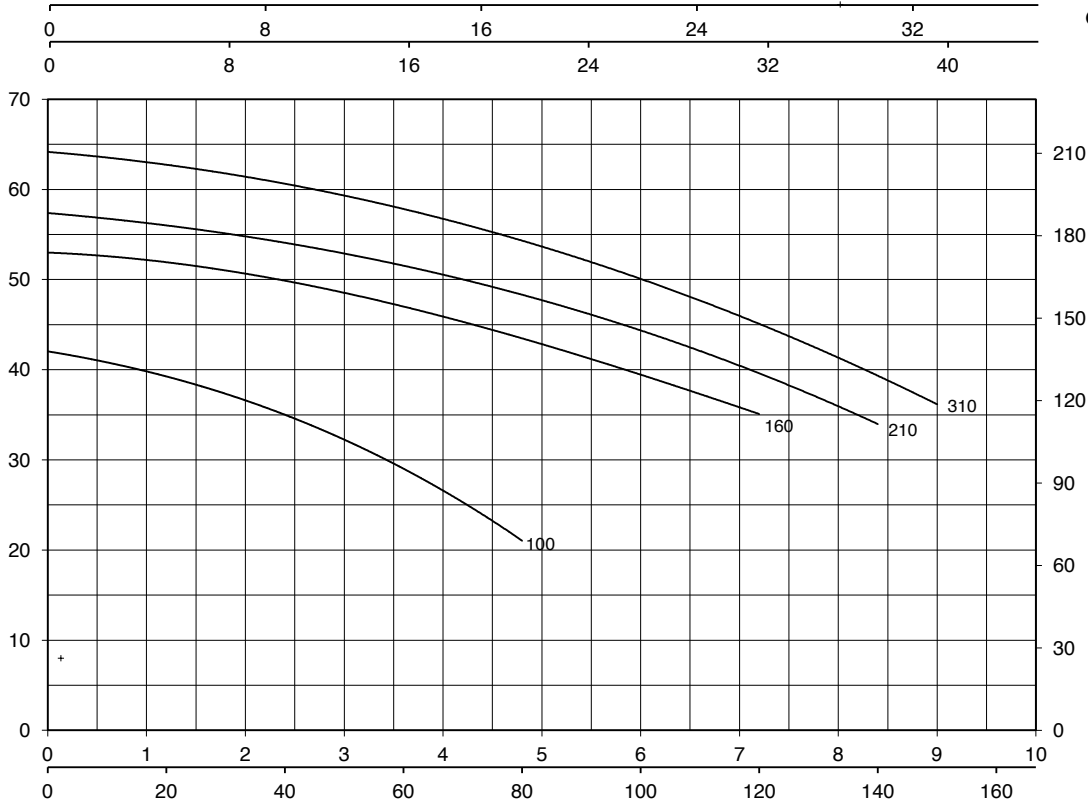

TYPE		P2		P1 (KW)		AMPERE		Q(m³/H- L/min)												
						1~	3~	0	1.5	3.0	4.5	6.0	7.5	9.0	10.5	12	13.5	15.0	16.5	
1~	3~	(HP)	(KW)	1~	3~	1x230V 50Hz	3x400V 50Hz	H(m)												
CB 400	-	4	3	4.3	-	19.0	-	64.4	62.7	60.8	58.3	55.6	52.6	48.7	43.5	37.9	-	-	-	
-	CBT 400	4	3	-	4.6	-	7.9	66.9	65.2	63.3	61	58.4	55.2	51.5	47.8	44.3	40.1	-	-	
CB 600	-	5.5	4.0	5.7	-	26.0	-	80.4	79.1	77.1	74.5	71.8	68.4	64	59.2	54.1	-	-	-	
-	CBT 600	5.5	4.0	-	5.6	-	9.8	80.4	79.1	77.1	75	72.2	69.4	66	62.4	58.6	54.5	-	-	
-	CBT 751	7.5	5.5	-	6.8	-	11.6	89.5	88.3	86.7	84.1	81.3	78.3	74.7	71.1	66.9	61.3	55	-	
-	CBT 900	9	6.6	-	7.6	-	13.2	94.2	93.8	92.8	91.2	88.7	85.7	82.5	79.1	75	69.4	63	56	

## CB Series

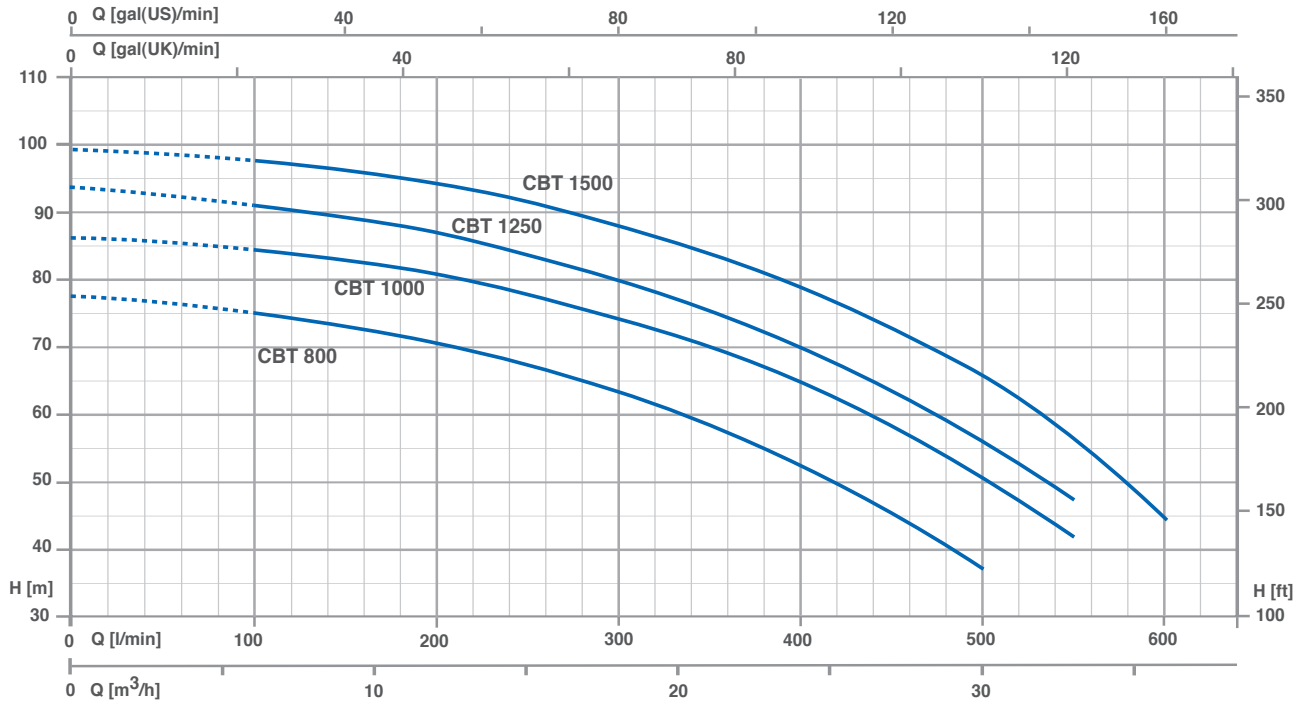

TYPE	P2		P1 (KW)	AMPERE	Q(m³/H- L/min)							
					H(m)							
3" 400/600V-50Hz	(HP)	(KW)	3"	3"	0	6	12	18	24	30	33	36
				3×400V 50Hz	0	100	200	300	400	500	550	600
CBT800	7.5	5.5	8.5	15.0	77	74.6	70.5	62.8	51.6	36	-	-
CBT1000	10	7.5	10.35	17.2	86.4	84.8	80.7	74.3	64	50.2	40.4	-
CBT1250	12.5	9.2	11.1	18.9	93.6	91	86.3	79.7	68.5	55.2	46	-
CBT1500	15	11	12.1	20.4	98.7	97.6	94.2	87.6	78.2	65.6	57.5	40.9

# FAMCO

## هایپر صنعت

Symbol of the dynamism  
in industry

Tel: ۳۳۱۱۳۳۷۷ (خط ۳۰)  
E-mail: info@famco.co.ir  
www.famcocorp.com  
www.famco.co.ir

تهران - کیلومتر ۲۱ جاده مخصوص کرج - روبروی پالایشگاه  
نفت پارس، پلاک ۱۲  
تهران - خیابان سعدی جنوبی - مجتمع اداری تجاری سعدی  
طبقه ششم - واحد ۶۱۷

نماد پویایی در صنعت