

FAMCO

هایپر صنعت

- www.famco.co.ir
- www.famcocorp.com

 **LOWARA**

PUMPS
پمپ

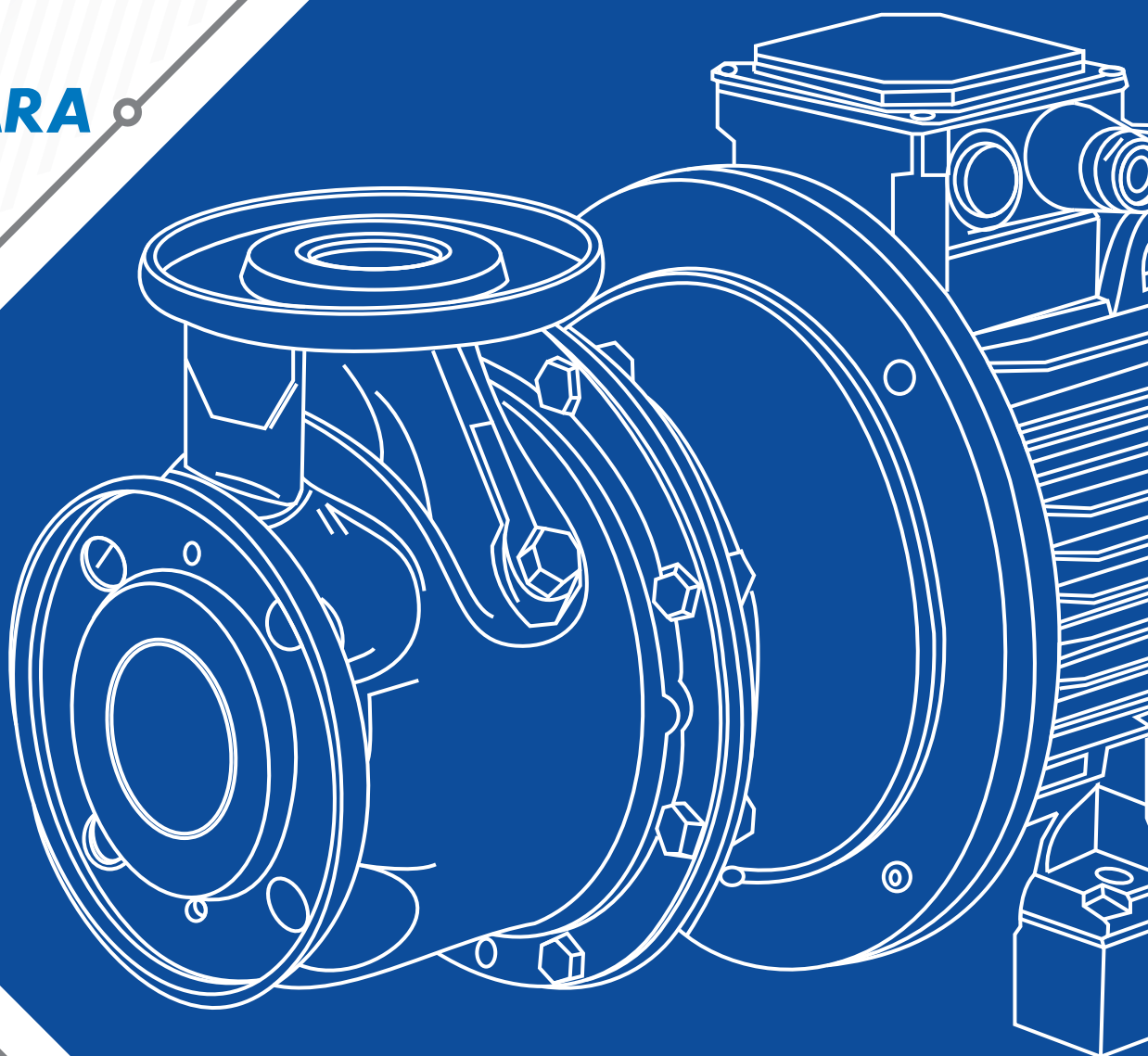

Catalog 2018 • • Symbol of the dynamism in industry

DL Series



سری DL | الکتروپمپ های لجن کش مستغرق

لجن کش های سری DL قابلیت پمپاژ اجسام جامد موجود در آب را دارند.

کاربردها

- جهت پمپاژ فاضلاب هایی که دارای اجسام معلق هستند.
- تخلیه مخازن و پمپاژ آب های کثیف
- تخلیه فاضلاب و زمین های گل آلود
- کاربرد وسیع در شرکت های تصفیه فاضلاب



مشخصات فنی

مشخصات هیدرولیکی

- دبی: حداکثر تا 42 متر مکعب در ساعت
- هد: حداکثر فشار تا 21 متر
- حداکثر عمق فرورفتگی در سیال: 5 متر
- سیل مکانیکی در مقابل برخورد با اجسام جامد، محافظت شده است.
- قابلیت پمپاژ اجسام جامد
- 45mm جهت پمپ های DL80 , DL90 , DL105, Vortex , MiniVortex
- 50mm جهت پمپ های DL109 , DL125 , DL160 , DLV100 , DLV115
- حداکثر دمای سیال:
- برای پمپ کاملا شناور: 50 درجه سانتیگراد
- برای پمپ نیمه شناور: 25 درجه سانتیگراد

مشخصات الکتروموتور

- توان: از 0.6KW تا 1.1KW تک فاز و سه فاز
- کلاس عایق بندی: F
- درجه حفاظت: IP68

متریال

- جنس سیل مکانیکی: کربن / سرامیک / NBR
- جنس بدنه پمپ: چدن

سری DL

ارتفاع و آبدهی ، 2850 دور ، 50 هرتز

PUMP TYPE	RATED POWER		Q=DELIVERY												
			L/min	0	100	150	200	250	300	350	400	450	500	600	700
	KW	HP	M3/h	0	6	9	12	15	18	21	24	27	30	36	42
			H=TOTAL HEAD METRES COLUMN OF WATER												
DL (M) 80-DLF (M) 80	0,6	0,8	7,6	5,9	5,3	4,7	4,1	3,6	3,0						
DL (M) 90-DLF (M) 90	0,6	0,8	9,7	7,8	7,0	6,4	5,8	5,3	4,7	4,1	3,5				
DL 105-DLF 105	1,1	1,5	14,1	11,6	10,6	9,7	8,9	8,1	7,4	6,7	5,9	5,2			
DL (M) 109	1,1	1,5	18,3	15,4	14,2	13,1	12,0	11,0	10,1	9,2	8,2	7,3	5,4		
DL 125	1,5	2	21,9	19,2	17,9	16,7	15,5	14,4	13,4	12,3	11,3	10,3	8,4	6,5	

سری DL - VORTEX

ابعاد و اوزان

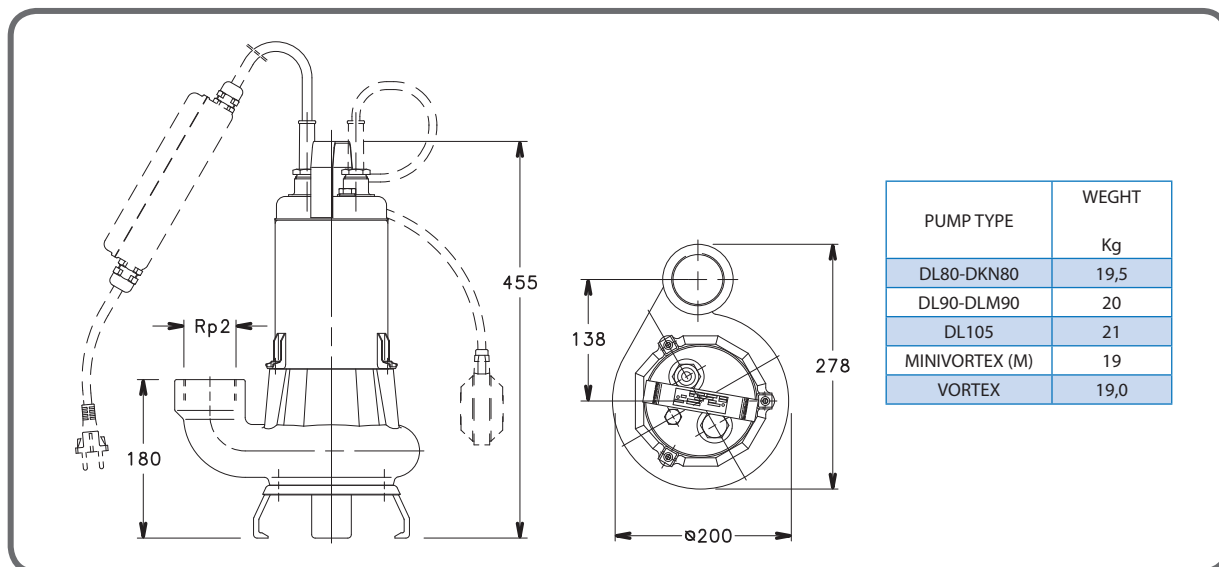

سری DLF

ابعاد و اوزان

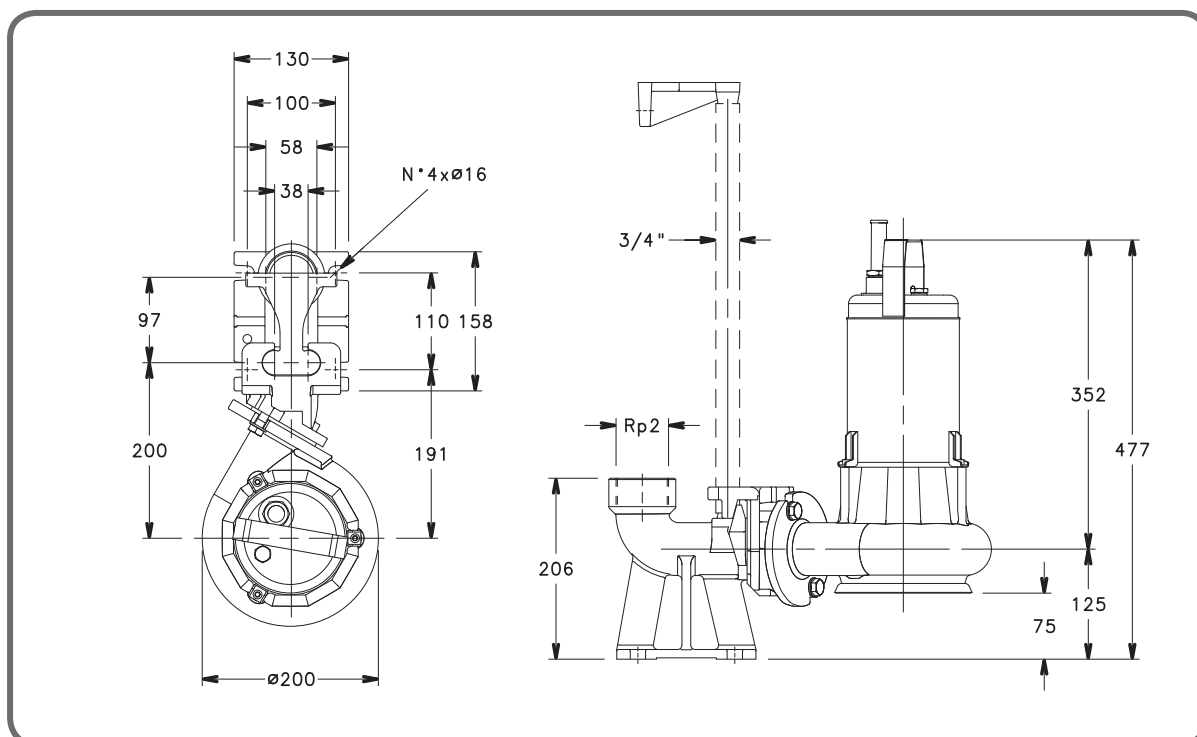

DL - VORTEX سری

ابعاد و اوزان

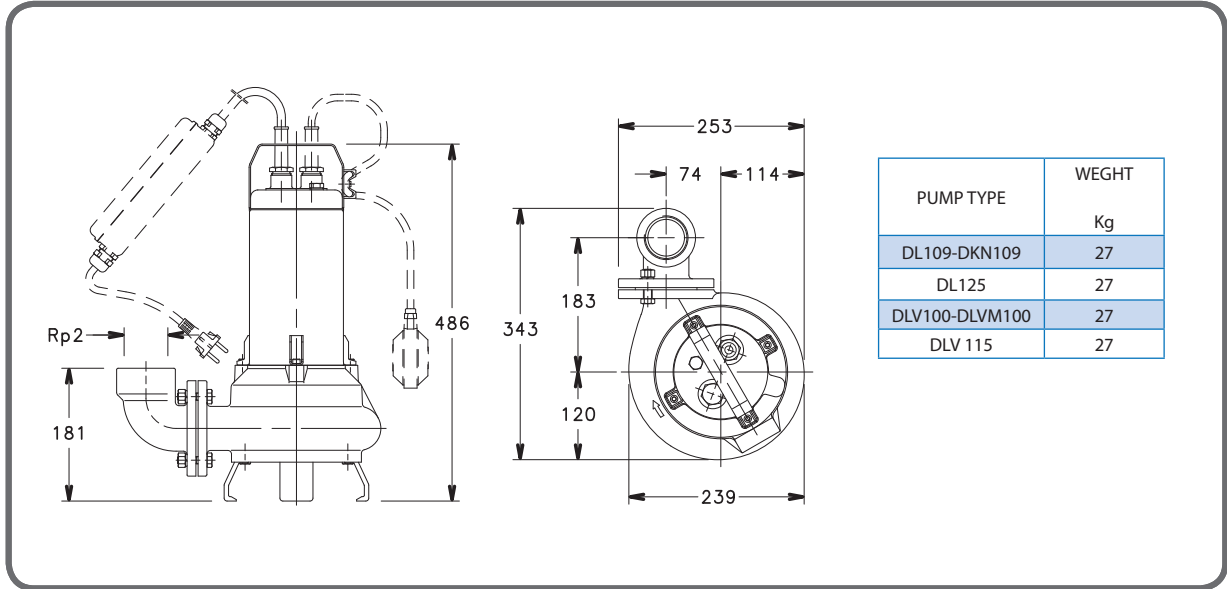

DL سری

ابعاد و اوزان

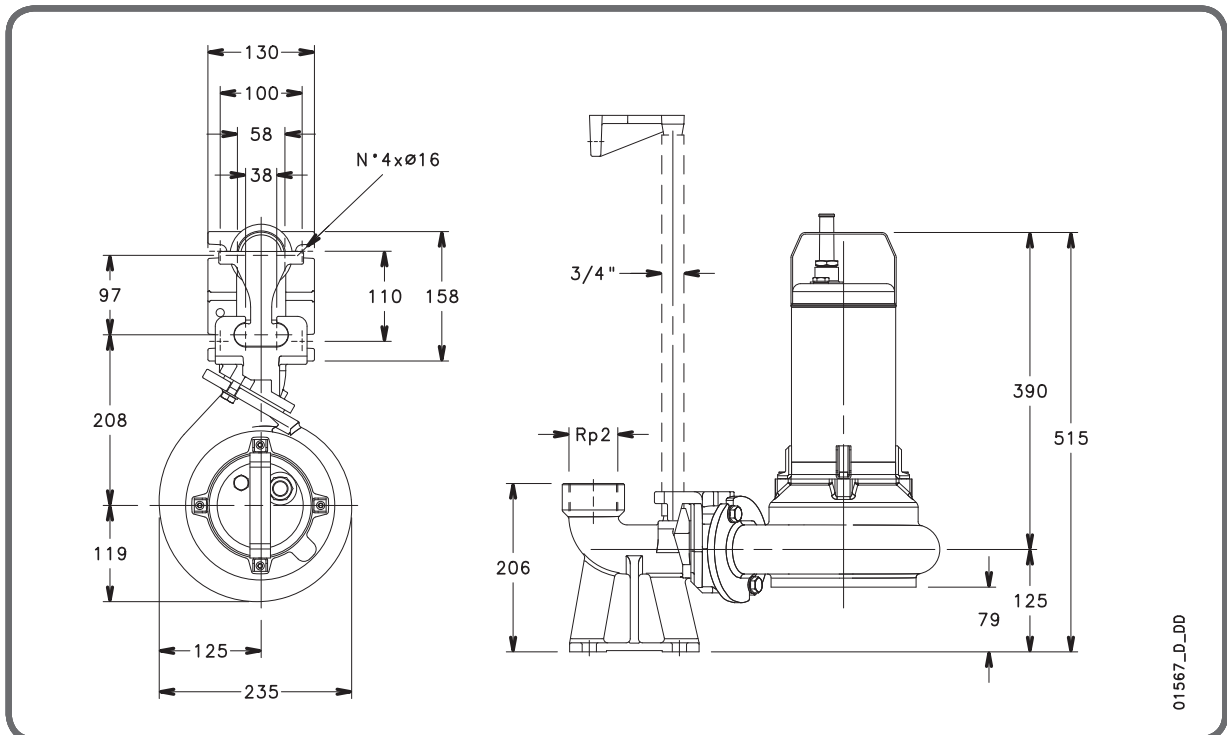

01567_D_00

FAMCO

هایپر صنعت

Symbol of the dynamism
in industry

Tel: ۳۳۱۱۳۳۷۷ (خط ۳۰)
E-mail: info@famco.co.ir
www.famcocorp.com
www.famco.co.ir

تهران - کیلومتر ۲۱ جاده مخصوص کرج - روبروی پالایشگاه
نفت پارس، پلاک ۱۲
تهران - خیابان سعدی جنوبی - مجتمع اداری تجاری سعدی
طبقه ششم - واحد ۶۱۷

نماد پویایی در صنعت